



**QUALITÀ SU MISURA**

dal 1967



## PICK-UP

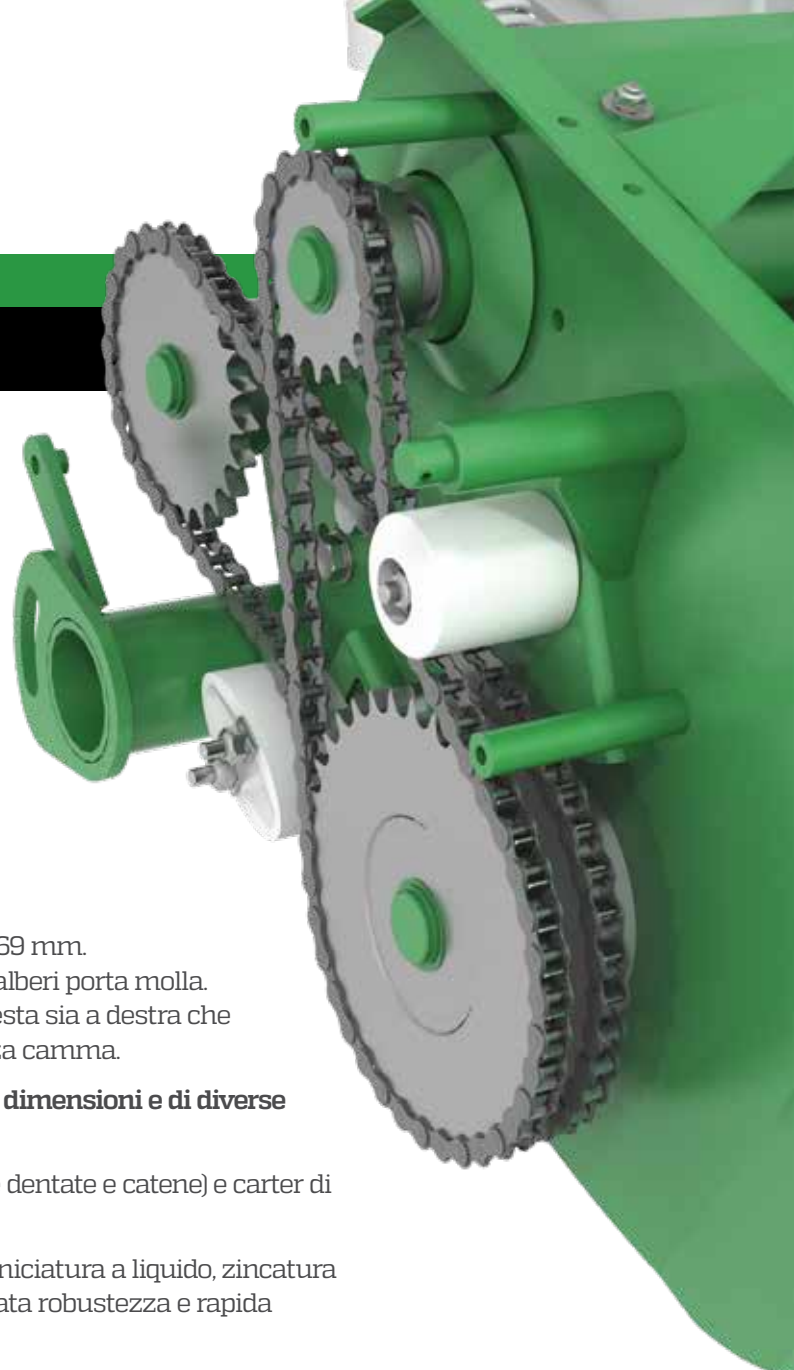

Pick-up per **rotopresse, big balers e autocaricanti**.

Raccogliatore di foraggio con denti passo 55 mm e passo 69 mm.

Diametro rotore 250 mm, 330 mm e 430 mm con 4, 5, 6 alberi porta molla.

Uscita dell'albero di trasmissione dimensionabile a richiesta sia a destra che a sinistra. Con coclee o senza coclee. Con camma o senza camma.

**È possibile progettare e costruire raccoglitori di diverse dimensioni e di diverse larghezze di lavoro in base alle richieste del cliente.**

Possibilità di allestire raccoglitori con trasmissioni (ruote dentate e catene) e carter di protezione.

Possibilità di trattamenti superficiali quali cataforesi, verniciatura a liquido, zincatura delle fascie di guida. Elevato rendimento di raccolta, elevata robustezza e rapida manutenzione.

**en** Pick-up for **round-balers, square-balers and self loading wagons**.

Pick-up for fodder with springs pitch 55 and 69 mm. Rotor diameter 250 mm, 330 mm and 430 mm with 4, 5, 6 spring-holder shafts.

Output transmission shaft on demand, both for right and left. With or without screw feeder. With or without cam.

**Pick-up can be projected and produced with different dimensions and different working widths, on customers demand.**

Pick-up can be set up with transmissions (sprockets and chains) and protection cover.

Surface treatments as cataphoresis, liquid painting, guide sheets with zinc coating are possible. High harvesting performances, high strength and easy maintenance.

**de** Pick-up für **Ballenpressen, Großballenpressen und Selbstladewagen**. Pick-up für Feldhäcksler mit

Zahnabstand von 55 mm und 69 mm. Rotordurchmesser 250 mm, 330 mm und 430 mm mit 4, 5, 6 Zahnwellenträgern. Abtriebswelle ist auf Anfrage in der Größe veränderbar, sowohl rechts als auch links. Mit oder ohne Förderschnecke. Mit oder ohne Nocken.

**Es ist möglich Pick-up in verschiedenen Größen und unterschiedlichen Arbeitsbreiten auf Kundenwunsch zu Entwerfen und zu Bauen.**

Es besteht außerdem die Möglichkeit, Behälter mit Getrieben (Ritzeln und Ketten) und Schutzgehäuse auszustatten.

Möglichkeit von Oberflächenbehandlungen wie Elektrophorese, Nasslackierung, Verzinkung der Fahrbereiche. Hohe Effizienz der Sammlung, hohe Festigkeit und schnelle Wartung.

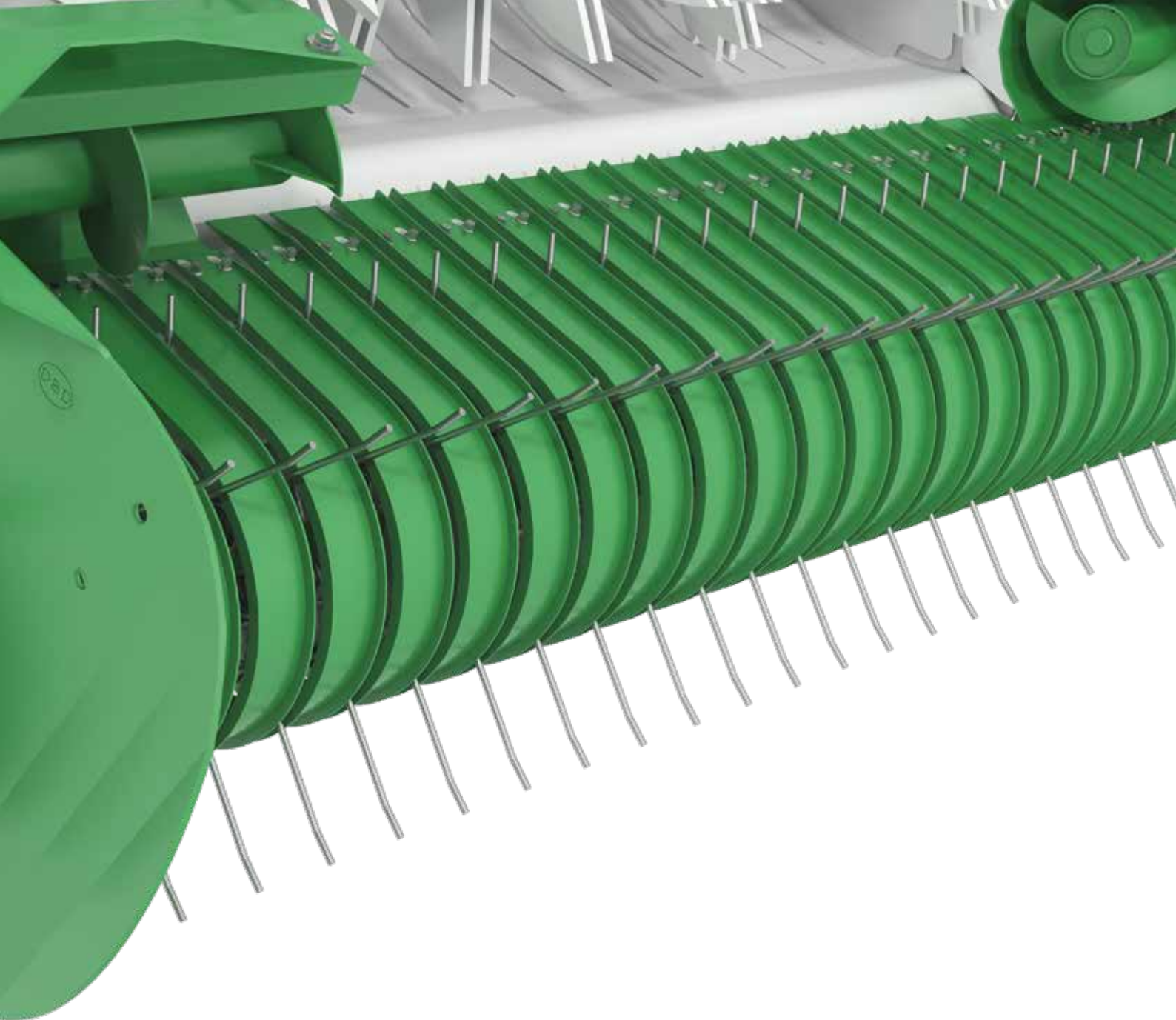

**fr** Pick-up pour **presses, grandes presses à balles et autochargeuses.**

Pick-up pour fourrage avec dents pas 55 mm et 69 mm. Diamètre de rotor 250 mm, 330 mm et 430 mm avec 4, 5, 6 barres porte-dents.

Sortie de arbre de transmission sur demande, à droite et à gauche.

Avec ou sans cochlée. Avec ou sans came.

**Il est possible de concevoir et de construire pick-up de différentes tailles et différentes largeurs de travail, sur demande, en fonction des exigences du client.**

Possibilité de fournir les pick-up avec transmissions (pignons et chaînes) et carter de protection.

Possibilité de traitements de surface comme l'électrophorèse, la peinture liquide, la galvanisation des bandes. Haute efficacité de la collecte, haute résistance et maintenance rapide.

**es** Pick-up para **pressas recogedoras, empacadoras grandes y cargadores.**

Pick-up forrajero con dientes paso 55 mm y 69 mm. Diámetro del rotor 250 mm, 330 mm y 430 mm con 4, 5, 6 ejes lleva dientes.

Salida del eje de transmisión con dimensiones a petición, tanto para la derecha como para la izquierda.

Con o sin cóclea. Con o sin leva.

**Posibilidad de diseñar y construir pick-up con diferentes medidas y diferentes anchuras de trabajo, a petición, de acuerdo a las necesidades del cliente.**

Possibilidad de creación de pick-up con transmisiones (piñones y cadenas) y carter de protección.

Possibilidad de tratamientos superficiales, como cataforesis, pintura líquida, la galvanización de las costillas. Alto rendimiento en la recolección, alta solidez y fácil manutención.

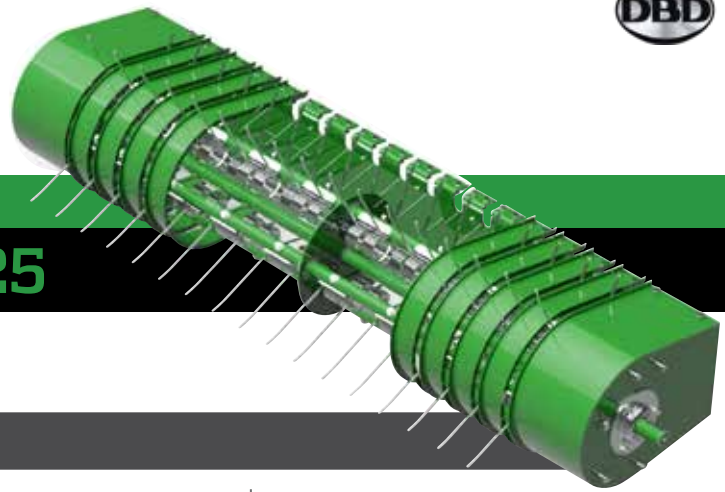

# PICK-UP mod. N25 - S25

## PICK-UP

### DIAMETRO

(mm)  
Diameter  
Durchmesser  
Diamètre  
Diámetro

### GIRO MOLLA

(mm)  
Spring rotation  
Federumdrehung  
Tour dents  
Vuelta muelle

### Ø ALBERO trasmissione

(mm)  
Main shaft  
Antriebswelle  
Arbre de transmission  
Eje de transmisión

### ALBERI portamolla

(nr)  
Spring-holder shafts  
Federwelle  
Porte-dents  
Portaresortes

**D**  
**255**

**G**  
**450**

**D1**  
**30**

**4-3**

## Personalizzazioni Customization - Personalisierung - Personnalisation - Personalización

### L

**Larghezza esterna (mm)**  
External width - Aeussere breite  
Largeur externe - Ancho exterior

### LL

**Larghezza di lavoro (mm)**  
Work width - Arbeitsbreite  
Largeur de travail - Ancho de trabajo

### S

**Uscita albero (mm)**  
Shaft output - Abtriebswelle  
Sortie arbre - Salida eje

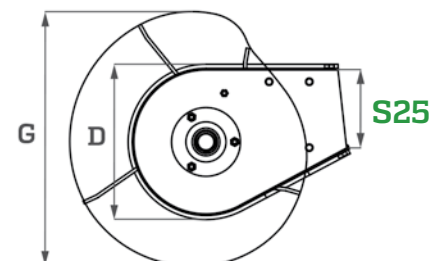
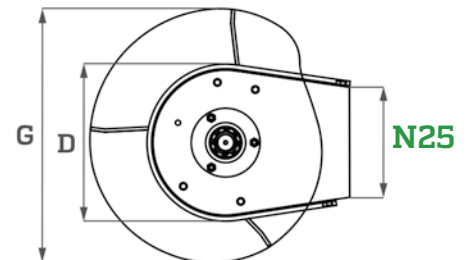
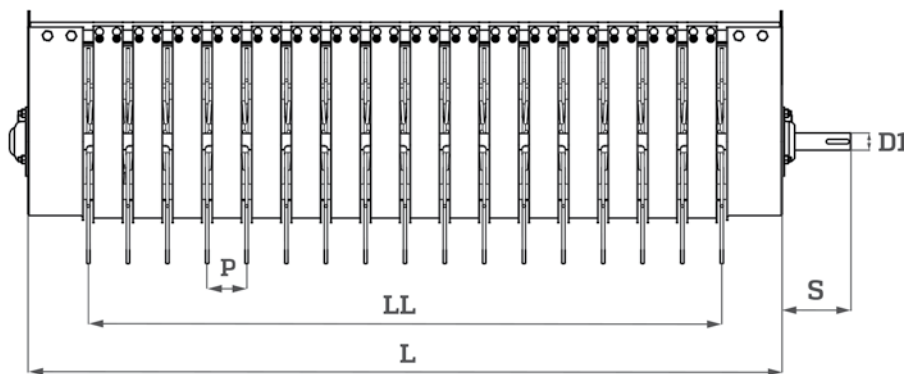

mod. **N25R-S25R**

**N25XR-S25XR**

**Passo**  
Pitch - Schnitt  
Pas - Paso

mm

**P**

**69**

**55**



# PICK-UP mod. N25R/2C

## PICK-UP

### DIAMETRO

(mm)  
Diameter  
Durchmesser  
Diamètre  
Diámetro

**D**  
**255**

### GIRO MOLLA

(mm)  
Spring rotation  
Federumdrehung  
Tour dents  
Vuelta muelle

**G**  
**450**

### Ø ALBERO trasmissione

(mm)  
Main shaft  
Antriebswelle  
Arbre de transmission  
Eje de transmisión

**D1**  
**30-35**

### ALBERI portamolla

(nr)  
Spring-holder shafts  
Federwelle  
Porte-dents  
Portaresortes

**4**

### Ø COCLEA

(mm)  
Augers ø  
Förderschnecke ø  
ø Vis sur tube  
ø Spiral con tubo

**V**  
**220-180**

## Personalizzazioni Customization - Personalisierung - Personnalisation - Personalización

### L (mm)

**Larghezza esterna**  
External width  
Äuussere breite  
Largeur externe  
Ancho exterior

### LL (mm)

**Larghezza di lavoro**  
Work width  
Arbeitsbreite  
Largeur de travail  
Ancho de trabajo

### L1 (mm)

**Larghezza introduzione**  
Introduction width  
Einführungsbreite  
Largeur de introduction  
Ancho de introducción

### S (mm)

**Uscita albero**  
Shaft output  
Abtriebswelle  
Sortie arbre  
Salida eje

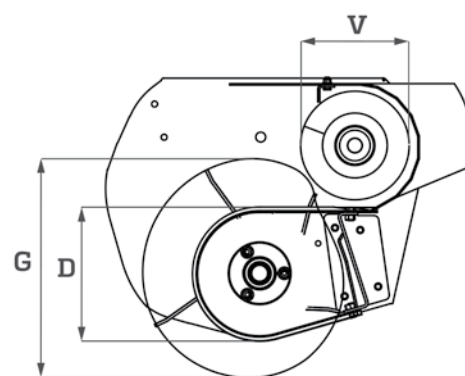
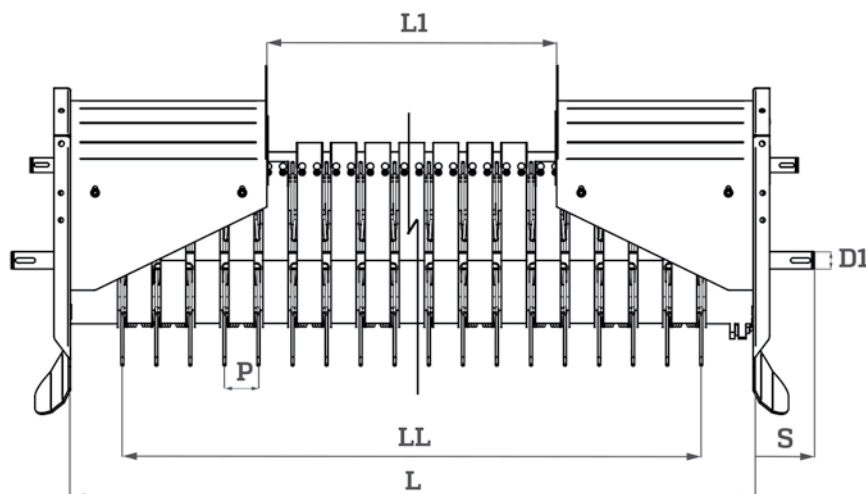

mod.

**N25AR/2C**

**N25AXR/2C**

**Passo**  
Pitch - Schnitt  
Pas - Paso

mm

**P**

**69**

**55**

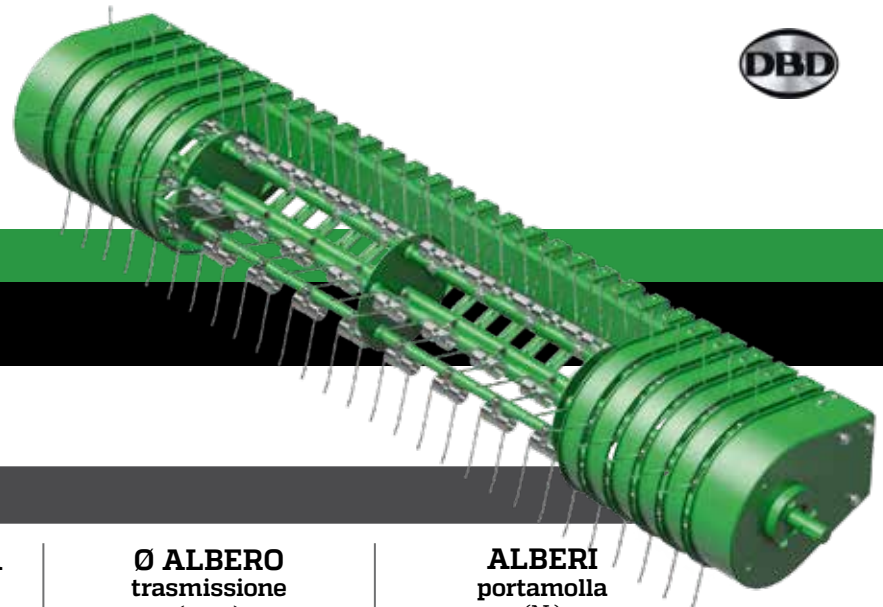

# PICK-UP mod. S33

## PICK-UP

### DIAMETRO

(mm)  
Diameter  
Durchmesser  
Diamètre  
Diámetro

### GIRO MOLLA

(mm)  
Spring rotation  
Federumdrehung  
Tour dents  
Vuelta muelle

### Ø ALBERO trasmissione

(mm)  
Main shaft  
Antriebswelle  
Arbre de transmission  
Eje de transmisión

### ALBERI portamolla

(N.)  
Spring-holder shafts  
Federwelle  
Porte-dents  
Portaresortes

**D**

**326**

**G**

**540**

**D1**

**35**

**5-6**

## Personalizzazioni Customization - Personalisierung - Personnalisation - Personalización

**L**

**Larghezza esterna (mm)**  
External width - *Aeussere breite*  
Largeur externe - *Ancho exterior*

**LL**

**Larghezza di lavoro (mm)**  
Work width - *Arbeitsbreite*  
Largeur de travail - *Ancho de trabajo*

**S**

**Uscita albero (mm)**  
Shaft output - *Abtriebswelle*  
Sortie arbre - *Salida eje*

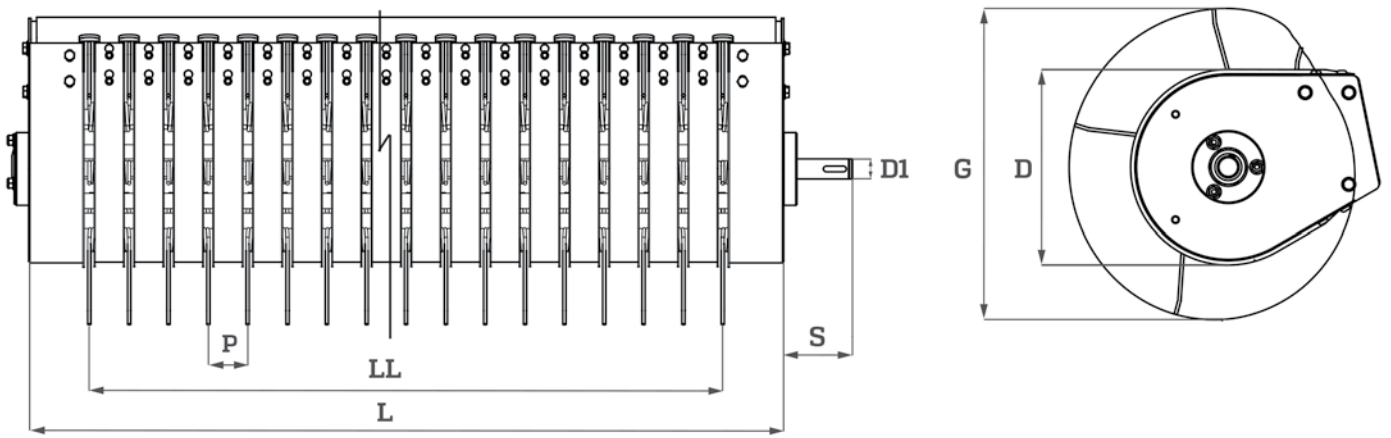

mod.

**S33R**

**S33XR**

**Passo**  
Pitch - *Schnitt*  
Pas - *Paso*

mm

**P**

**69**

**55**

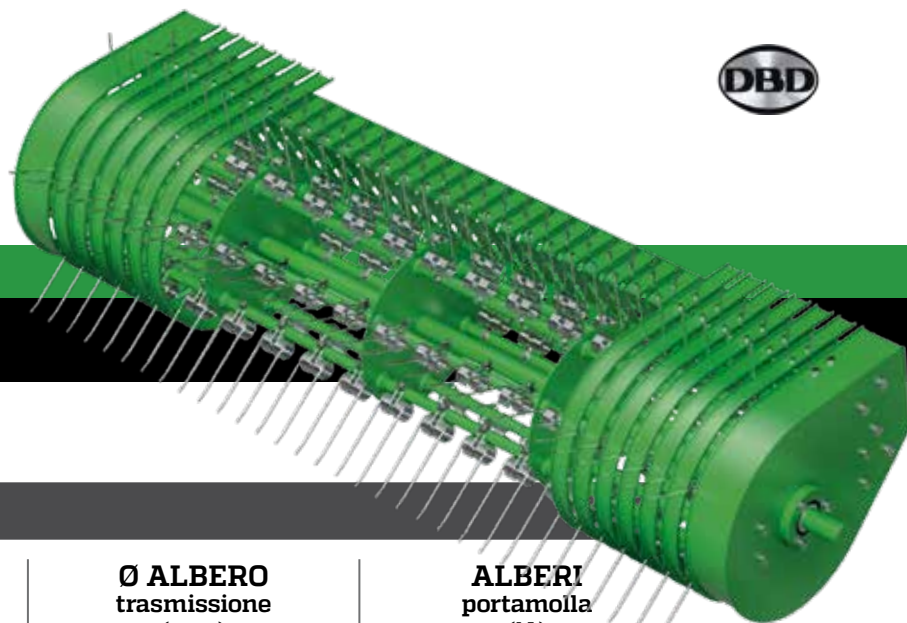

# PICK-UP mod. S43

## PICK-UP

### DIAMETRO

(mm)  
Diameter  
Durchmesser  
Diamètre  
Diametro

**D**  
**426**

### GIRO MOLLA

(mm)  
Spring rotation  
Federumdrehung  
Tour dents  
Vuelta muelle

**G**  
**708**

### Ø ALBERO trasmissione

(mm)  
Main shaft  
Antriebswelle  
Arbre de transmission  
Eje de transmisión

**D1**  
**45**

### ALBERI portamolla (N.)

Spring-holder shafts  
Federwelle  
Porte-dents  
Portaresortes

**5-6**

## Personalizzazioni Customization - Personalisierung - Personnalisation - Personalización

### L

**Larghezza esterna (mm)**  
External width - *Aeussere breite*  
Largeur externe - *Ancho exterior*

### LL

**Larghezza di lavoro (mm)**  
Work width - *Arbeitsbreite*  
Largeur de travail - *Ancho de trabajo*

### S

**Uscita albero (mm)**  
Shaft output - *Abtriebswelle*  
Sortie arbre - *Salida eje*

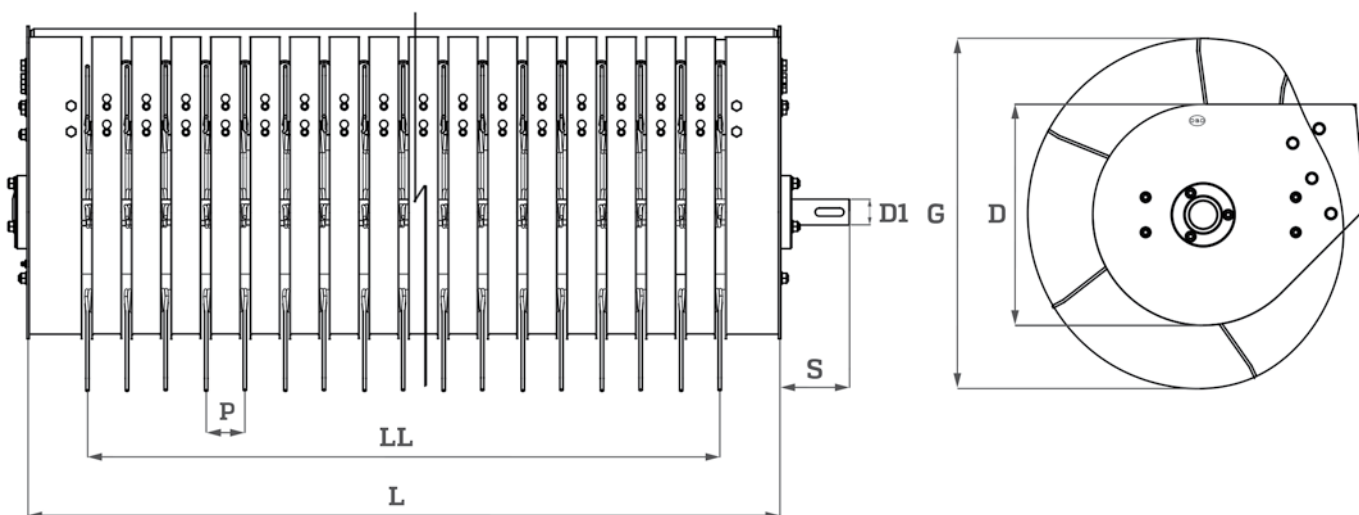

mod.

**S43R**

**S43XR**

**Passo**  
Pitch - *Schnitt*  
Pas - *Paso*

mm

**P**

**69**

**55**

# PICK-UP mod. CAM-LESS SC28 - SC34

## PICK-UP CAM-LESS SC28

### DIAMETRO

(mm)  
Diameter  
Durchmesser  
Diamètre  
Diámetro

### GIRO MOLLA

(mm)  
Spring rotation  
Federumdrehung  
Tour dents  
Vuelta muelle

### Ø ALBERO trasmissione

(mm)  
Main shaft  
Antriebswelle  
Arbre de transmission  
Eje de transmisión

### ALBERI portamolla

(N.)  
Spring-holder shafts  
Federwelle  
Porte-dents  
Portaresortes

**D**  
**285**

**G**  
**440**

**D1**  
**30-35**

**5**

## Personalizzazioni Customization - Personalisierung - Personnalisation - Personalización

### L

#### Larghezza esterna (mm)

External width - Aeussere breite  
Largeur externe - Ancho exterior

### LL

#### Larghezza di lavoro (mm)

Work width - Arbeitsbreite  
Largeur de travail - Ancho de trabajo

### S

#### Uscita albero (mm)

Shaft output - Abtriebswelle  
Sortie arbre - Salida eje

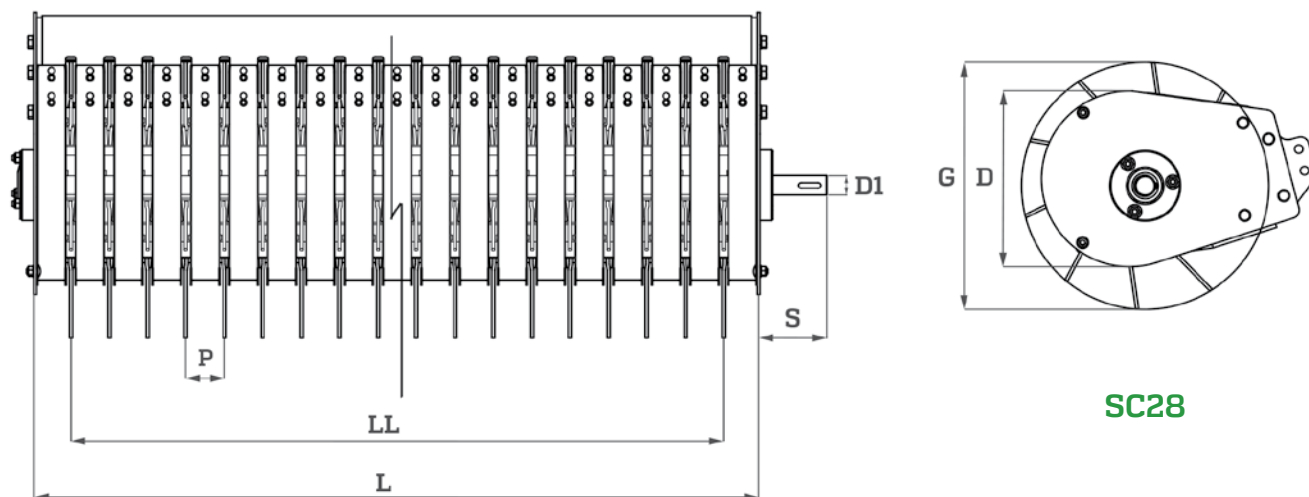

mod.

**SC28**

**SC28X**

### Passo

Pitch - Schnitt  
Pas - Paso

mm

**P**

**69**

**55**



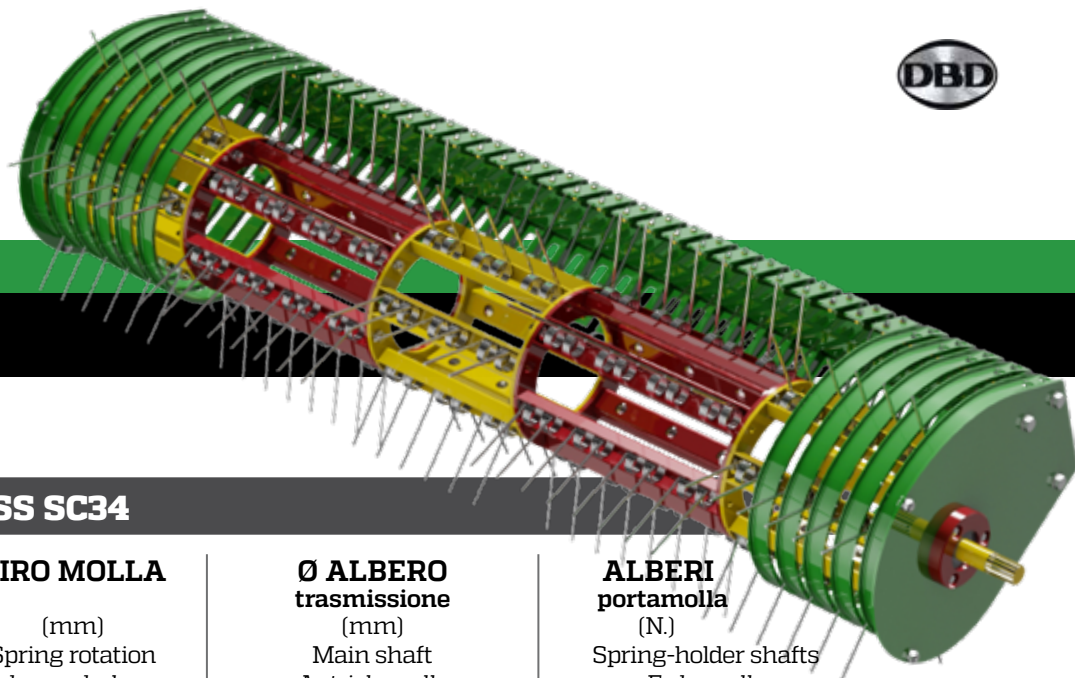

## PICK-UP CAM-LESS SC34

### DIAMETRO

(mm)  
Diameter  
Durchmesser  
Diamètre  
Diámetro

### GIRO MOLLA

(mm)  
Spring rotation  
Federumdrehung  
Tour dents  
Vuelta muelle

### Ø ALBERO trasmissione

(mm)  
Main shaft  
Antriebswelle  
Arbre de transmission  
Eje de transmisión

### ALBERI portamolla

(N.)  
Spring-holder shafts  
Federwelle  
Porte-dents  
Portaresortes

**D**

**340**

**G**

**552**

**D1**

**35**

**6**

## Personalizzazioni Customization - Personalisierung - Personnalisation - Personalización

**L**

**Larghezza esterna (mm)**  
External width - Aeussere breite  
Largeur externe - Ancho exterior

**LL**

**Larghezza di lavoro (mm)**  
Work width - Arbeitsbreite  
Largeur de travail - Ancho de trabajo

**S**

**Uscita albero (mm)**  
Shaft output - Abtriebswelle  
Sortie arbre - Salida eje

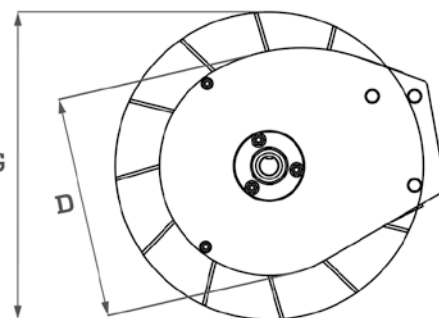
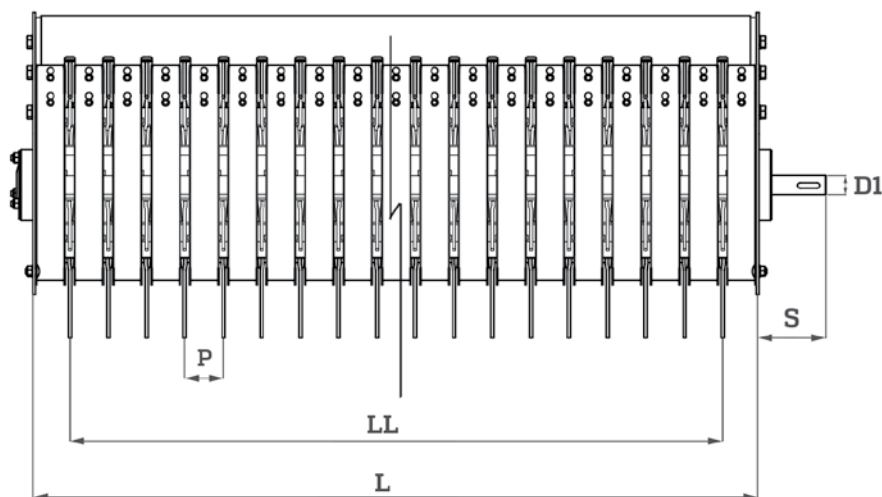

**SC34**

mod.

**SC34**

**SC34X**

**Passo**

Pitch - Schnitt  
Pas - Paso

mm

**P**

**69**

**55**

## **DBD S.r.l.**

Piazza Moschini, 13 - 46020 Torricella di Motteggiana (Mantova) - ITALY  
tel.+39 0376 520172 / +39 0376 520107 - fax +39 0376 520172  
info@dbdcomponents.it - www.dbdcomponents.it